

EUROPORT

EPA40

Bedienungsanleitung

Version 1.0 April 2007



www.behringer.com



WICHTIGE SICHERHEITSHINWEISE

ACHTUNG: Um eine Gefährdung durch Stromschlag auszuschließen, darf die Geräteabdeckung bzw. Geräterückwand nicht abgenommen werden. Im Innern des Geräts befinden sich keine vom Benutzer reparierbaren Teile. Reparaturarbeiten dürfen nur von qualifiziertem Personal ausgeführt werden.



WARNUNG: Um eine Gefährdung durch Feuer bzw. Stromschlag auszuschließen, darf dieses Gerät weder Regen oder Feuchtigkeit ausgesetzt werden noch sollten Spritzwasser oder tropfende Flüssigkeiten in das Gerät gelangen können. Stellen Sie keine mit Flüssigkeit gefüllten Gegenstände, wie z. B. Vasen, auf das Gerät.



Dieses Symbol verweist auf das Vorhandensein einer nicht isolierten und gefährlichen Spannung im Innern des Gehäuses und auf eine Gefährdung durch Stromschlag.



Dieses Symbol verweist auf wichtige Bedienungs- und Wartungshinweise in der Begleitdokumentation. Bitte lesen Sie die Bedienungsanleitung.

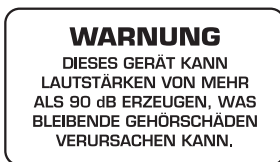

SICHERHEITSHINWEISE IM EINZELNEN:

- 1) Lesen Sie diese Hinweise.
- 2) Bewahren Sie diese Hinweise auf.
- 3) Beachten Sie alle Warnhinweise.
- 4) Befolgen Sie alle Bedienungshinweise.
- 5) Betreiben Sie das Gerät nicht in der Nähe von Wasser.
- 6) Reinigen Sie das Gerät mit einem trockenen Tuch.
- 7) Blockieren Sie nicht die Belüftungsschlitze. Beachten Sie beim Einbau des Gerätes die Herstellerhinweise.
- 8) Stellen Sie das Gerät nicht in der Nähe von Wärmequellen auf. Solche Wärmequellen sind z. B. Heizkörper, Herde oder andere Wärme erzeugende Geräte (auch Verstärker).
- 9) Entfernen Sie in keinem Fall die Sicherheitsvorrichtung von Zweipol- oder geerdeten Steckern. Ein Zweipolstecker hat zwei unterschiedlich breite Steckkontakte. Ein geerdeter Stecker hat zwei Steckkontakte und einen dritten Erdungskontakt. Der breitere Steckkontakt oder der zusätzliche Erdungskontakt dient Ihrer Sicherheit. Falls das mitgelieferte Steckerformat nicht zu Ihrer Steckdose passt, wenden Sie sich bitte an einen Elektriker, damit die Steckdose entsprechend ausgetauscht wird.
- 10) Verlegen Sie das Netzkabel so, dass es vor Tritten und scharfen Kanten geschützt ist und nicht beschädigt werden kann. Achten Sie bitte insbesondere im Bereich der Stecker, Verlängerungskabel und an der Stelle, an der das Netzkabel das Gerät verlässt, auf ausreichenden Schutz.
- 11) Das Gerät muss jederzeit mit intaktem Schutzleiter an das Stromnetz angeschlossen sein.
- 12) Sollte der Hauptnetzstecker oder eine Gerätesteckdose die Funktionseinheit zum Abschalten sein, muss diese immer zugänglich sein.
- 13) Verwenden Sie nur Zusatzgeräte/Zubehörteile, die laut Hersteller geeignet sind.
- 14) Verwenden Sie nur Wagen, Standvorrichtungen, Stative, Halter oder Tische, die vom Hersteller benannt oder im Lieferumfang des Geräts enthalten sind. Falls Sie einen Wagen benutzen, seien Sie vorsichtig beim Bewegen der Wagen-Gerätkombination, um Verletzungen durch Stolpern zu vermeiden.
- 15) Ziehen Sie den Netzstecker bei Gewitter oder wenn Sie das Gerät längere Zeit nicht benutzen.
- 16) Lassen Sie alle Wartungsarbeiten nur von qualifiziertem Service-Personal ausführen. Eine Wartung ist notwendig, wenn das Gerät in irgendeiner Weise beschädigt wurde (z. B. Beschädigung des Netzkabels oder Steckers), Gegenstände oder Flüssigkeit in das Geräterinnere gelangt sind, das Gerät Regen oder Feuchtigkeit ausgesetzt wurde, das Gerät nicht ordnungsgemäß funktioniert oder auf den Boden gefallen ist.
- 17) ACHTUNG! Die Service-Hinweise sind nur durch qualifiziertes Personal zu befolgen. Um eine Gefährdung durch Stromschlag zu vermeiden, führen Sie bitte keinerlei Reparaturen an dem Gerät durch, die nicht in der Bedienungsanleitung beschrieben sind. Reparaturen sind nur von qualifiziertem Fachpersonal durchzuführen.



ACHTUNG: Das Gerät enthält einen Akkumulator. Akkumulatoren dürfen nicht ins Feuer gelangen - es besteht EXPLOSIONSGEFAHR. Bei nicht fachgerechtem Austausch von Akkumulatoren besteht EXPLOSIONSGEFAHR. Verwenden Sie ausschließlich Akkumulatoren des selben Typs.

INHALTSVERZEICHNIS

1. EINFÜHRUNG	3
1.1 Bevor Sie beginnen	3
1.1.1 Auslieferung	3
1.1.2 Inbetriebnahme	4
1.1.3 Online-Registrierung	4
2. BEDIENUNGSELEMENTE UND ANSCHLÜSSE	4
3. TECHNISCHE DATEN	6
4. GARANTIE	7

1. EINFÜHRUNG

Vielen Dank für Ihr Vertrauen, das Sie uns mit dem Kauf des EPA40 geschenkt haben. Der EPA40 ist ein mobiles PA-System für Business Meetings, Führungen, Schulveranstaltungen und viele andere Anwendungen. Mit seinem 5"-Fullrange-Lautsprecher bietet es einen unglaublichen Klang in einem extrem leichten Paket. Das mitgelieferte Mikrofon ULTRAVOICE XM1800S eignet sich wegen seiner robusten Konstruktion für eine problemlose Handhabung auch unter härtesten Live-Bedingungen.

 **Die folgende Anleitung soll Sie zuerst mit den Bedienelementen des Geräts vertraut machen, damit Sie alle Funktionen kennen lernen. Nachdem Sie die Anleitung sorgfältig gelesen haben, bewahren Sie sie bitte auf, um bei Bedarf immer wieder nachlesen zu können.**

1.1 Bevor Sie beginnen

1.1.1 Auslieferung

Der EPA40 wurde im Werk sorgfältig verpackt, um einen sicheren Transport zu gewährleisten. Weist der Karton trotzdem Beschädigungen auf, überprüfen Sie das Gerät bitte sofort auf äußere Schäden.

 **Schicken Sie das Gerät bei eventuellen Beschädigungen NICHT an uns zurück, sondern benachrichtigen Sie unbedingt zuerst den Händler und das Transportunternehmen, da sonst jeglicher Schadensersatzanspruch erlöschen kann.**

 **Verwenden Sie bitte immer die Originalverpackung, um Schäden bei Lagerung oder Versand zu vermeiden.**

 **Lassen Sie Kinder niemals unbeaufsichtigt mit dem Gerät oder den Verpackungsmaterialien hantieren.**

 **Bitte entsorgen Sie alle Verpackungsmaterialien umweltgerecht.**

 **Akkumulatoren dürfen nicht in den Hausmüll gelangen. Bitte bringen Sie defekte sowie nicht mehr benötigte Akkumulatoren zu den Sammelstellen der Kommune oder des Handels. Akkumulatoren dürfen nur im entladenen Zustand in die Sammelstellen der Kommune oder des Handels gegeben werden. Akkumulatoren, die nicht vollständig entladen sind, müssen gegen Kurzschlüsse geschützt werden. Das Isolieren der Pole bzw. elektrischen Kontaktflächen kann durch Abkleben mit Klebeband erfolgen.**

1.1.2 Inbetriebnahme

 **ACHTUNG!** Vor Inbetriebnahme des EPA40 muss der eingebaute Akku mindestens vier Stunden lang geladen werden! Verbinden Sie dazu den EPA40 mit dem mitgelieferten Netzteil. Den Ladestatus können Sie an der CHARGE-LED ablesen: Wenn die LED nicht mehr blinkt, ist der Ladevorgang abgeschlossen.

Sorgen Sie für eine ausreichende Luftzufuhr und stellen Sie den EPA40 nicht auf eine Endstufe oder in die Nähe einer Heizung, um eine Überhitzung des Geräts zu vermeiden.

Die Netzverbindung erfolgt über das mitgelieferte Netzteil. Es entspricht den erforderlichen Sicherheitsbestimmungen.

Die Batterien des EPA40 dürfen keiner extremen Hitze (Sonne, offenes Feuer u.ä.) ausgesetzt werden! Die Speicherkapazität der Batterie kann durch niedrige Temperaturen beeinträchtigt werden.

 **ACHTUNG!** Der EPA40 ist in der Lage, extreme Lautstärken zu produzieren. Beachten Sie bitte, dass ein hoher Schalldruck das Gehör nicht nur schnell ermüdet, sondern auch permanent schädigen kann. Achten Sie stets auf eine angemessene Lautstärke.

 **WICHTIGE HINWEISE FÜR DIE INSTALLATION:** Im Bereich von starken Rundfunksendern und Hochfrequenzquellen kann es zu einer Beeinträchtigung der Tonqualität kommen. Erhöhen Sie den Abstand zwischen Sender und dem Gerät und verwenden Sie geschirmte Kabel an allen Anschlüssen.

1.1.3 Online-Registrierung

Registrieren Sie bitte Ihr neues BEHRINGER-Gerät möglichst direkt nach dem Kauf unter www.behringer.com (bzw. www.behringer.de) im Internet und lesen Sie bitte die Garantiebedingungen aufmerksam.

Sollte Ihr BEHRINGER-Produkt einmal defekt sein, möchten wir, dass es schnellstmöglich repariert wird. Bitte wenden Sie sich direkt an den BEHRINGER-Händler, bei dem Sie Ihr Gerät gekauft haben. Falls Ihr BEHRINGER-Händler nicht in der Nähe ist, können Sie sich auch direkt an eine unserer Niederlassungen wenden. Eine Liste mit Kontaktadressen unserer BEHRINGER-Niederlassungen finden Sie in der Originalverpackung ihres Geräts (Global Contact Information/European Contact Information). Sollte dort für Ihr Land keine Kontaktadresse verzeichnet sein, wenden Sie sich bitte an den nächstgelegenen Distributor. Im Support-Bereich unserer Website www.behringer.com finden Sie die entsprechenden Kontaktadressen. Ist Ihr Gerät mit Kaufdatum bei uns registriert, erleichtert dies die Abwicklung im Garantiefall erheblich.

Vielen Dank für Ihre Mitarbeit!

2. BEDIENUNGSELEMENTE UND ANSCHLÜSSE

 1 LAUTSPRECHER.

 2 TRAGEGRIFF.

 3 ÖSEN FÜR SCHULTERGURT.

 4 Mit dem MIC LEVEL-Drehregler stellen Sie die Lautstärke ein.

 5 Mit dem POWER-Schalter nehmen Sie den EPA40 in Betrieb. Im Betrieb leuchtet die LED des POWER-Schalters.

 **Beachten Sie bitte:** Der POWER-Schalter trennt das Gerät beim Ausschalten nicht vollständig vom Stromnetz. Ziehen Sie deshalb das Kabel aus der Steckdose, wenn Sie das Gerät längere Zeit nicht benutzen.

 6 Die CHARGE-LED blinkt gelb, solange der eingebaute Akku geladen wird. Sie erlischt, wenn der Akku vollständig geladen ist.

 7 Die LOW BAT-LED signalisiert, wenn der eingebaute Akku neu geladen werden muss.

- 8 Verbinden Sie das mitgelieferte BEHRINGER XM1800S Mikrofon mit dem Eingang *MIC IN*.
- 10 **Stellen Sie sich niemals mit dem Mikrofon vor den Lautsprecher. Feedback-Gefahr! Bleiben Sie bei der Bedienung des EPA40 immer mit dem Mikrofon hinter dem Lautsprecher, um Feedbacks zu vermeiden.**
- 9 Am Eingang *LINE IN* können Sie eine externe Klangquelle (CD-Player, MP3-Spieler etc.) anschließen.



Abb. 2.1: Seitenansicht des EPA40

- 10 Die Netzverbindung erfolgt über die zweipolige Anschlussbuchse *DC IN*. Ein passender Netzadapter gehört zum Lieferumfang. Verwenden Sie den EPA40 ausschließlich mit dem mitgelieferten Netzteil.
- 11 **FACH FÜR AKKU UND SCHULTERGURT.** Zum Einsetzen des Akkus öffnen Sie das Fach an seinem Verschluss. Die untere Hälfte des Fachs dient zur Aufnahme der Batterie. Öffnen Sie dann die Batterie-Verriegelung, um das Batteriefach freizugeben.

Richten Sie die Batterie zum Einführen wie folgt aus: Die Kontakte müssen auf das Gerät zuweisen, und der Plus-Kontakt (rot) muss auf der Seite des EPA-Bedienfeldes liegen (von der Geräterückseite betrachtet links). Schieben Sie die Batterie ein und schließen Sie die Verriegelung. Schließen Sie das Akkufach.

- 10 Setzen Sie den Akku mit der richtigen Polung ein.

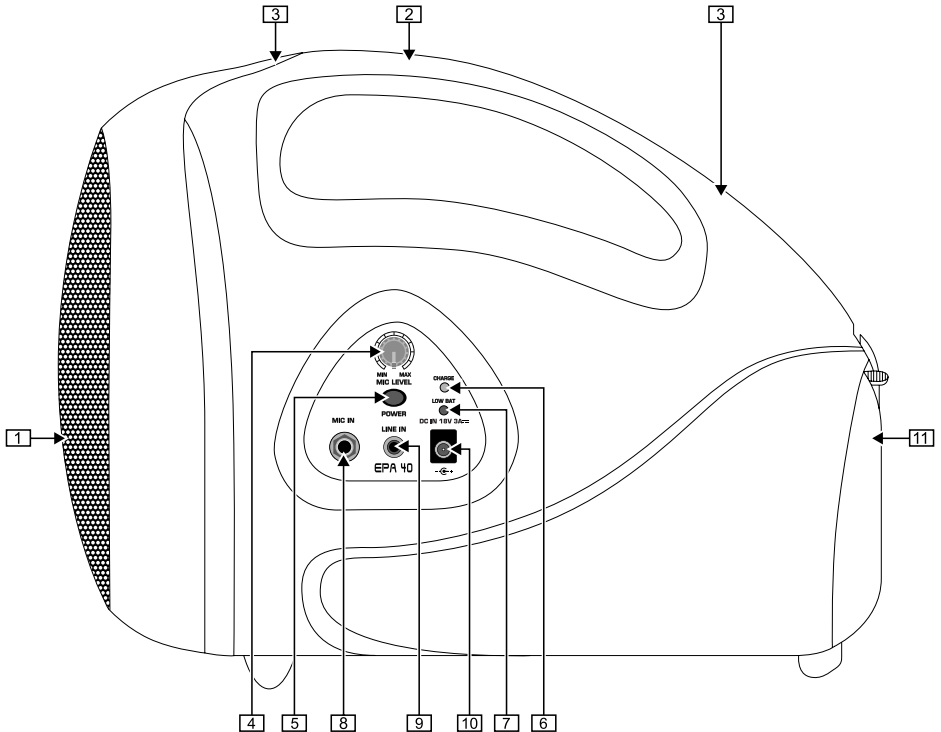
Die **SERIENNUMMER** des EPA40 befindet sich auf der Geräteunterseite.

3. TECHNISCHE DATEN**EINGÄNGE**

MIC IN 6,3 mm Klinke, unsymmetrisch
LINE IN 3,5 mm Klinke, unsymmetrisch

AUSGANG

Ausgangsleistung 40 Watt
Lautsprecher 5" Breitband-Lautsprecher

MIKROFON

Typ BEHRINGER XM1800S, dynamisch
Charakteristik Superniere
Kabellänge 1 m Spiralkabel

SYSTEMDATEN

Stromversorgung über mitgelieferten Akku
Akkutyp 12 V DC / 2600 mAh
Ladezeit ca. 4 h
Akkulaufzeit bis zu 8 h
Typ externes Ladegerät 18 V DC / 3 A
Netzspannung 100 - 240 V~, 50/60 Hz (Schaltnetzteil)
Netzanschluss Standard-Kaltgeräteanschluss

ABMESSUNGEN/GEWICHT

Abmessungen (H x B x T) ca. 217 mm x 180 mm x 284 mm
Gewicht (ohne Netzteil) ca. 2,6 kg

4. GARANTIE

§ 1 VERHÄLTNIS ZU ANDEREN GEWÄHRLEISTUNGSRECHTEN UND ZU NATIONALEM RECHT

1. Durch diese Garantie werden die Rechte des Käufers gegen den Verkäufer aus dem geschlossenen Kaufvertrag nicht berührt.
2. Die vorstehenden Garantiebedingungen der Firma BEHRINGER gelten soweit sie dem jeweiligen nationalen Recht im Hinblick auf Garantiebestimmungen nicht entgegenstehen.

§ 2 ONLINE-REGISTRIERUNG

Registrieren Sie bitte Ihr neues BEHRINGER-Gerät möglichst direkt nach dem Kauf unter www.behringer.com (bzw. www.behringer.de) im Internet und lesen Sie bitte die Garantiebedingungen aufmerksam.

Ist Ihr Gerät mit Kaufdatum bei uns registriert, erleichtert dies die Abwicklung im Garantiefall erheblich. Vielen Dank für Ihre Mitarbeit!

§ 3 GARANTIELEISTUNG

1. Die Firma BEHRINGER (BEHRINGER International GmbH einschließlich der auf der beiliegenden Seite genannten BEHRINGER Gesellschaften, ausgenommen BEHRINGER Japan) gewährt für mechanische und elektronische Bauteile des Produktes, nach Maßgabe der hier beschriebenen Bedingungen, eine Garantie von einem Jahr* gerechnet ab dem Erwerb des Produktes durch den Käufer. Treten innerhalb dieser Garantiefrist Mängel auf, die nicht auf einer der in § 5 aufgeführten Ursachen beruhen, so wird die Firma BEHRINGER nach eigenem Ermessen das Gerät entweder ersetzen oder unter Verwendung gleichwertiger neuer oder erneuerter Ersatzteile reparieren. Werden hierbei Ersatzteile verwendet, die eine Verbesserung des Gerätes bewirken, so kann die Firma BEHRINGER dem Kunden nach eigenem Ermessen die Kosten für diese in Rechnung stellen.
2. Bei berechtigten Garantieansprüchen wird das Produkt frachtfrei zurückgesandt.
3. Andere als die vorgenannten Garantieleistungen werden nicht gewährt.

§ 4 REPARATURNUMMER

1. Um die Berechtigung zur Garantiereparatur vorab überprüfen zu können, setzt die Garantieleistung voraus, dass der Käufer oder sein autorisierter Fachhändler die Firma BEHRINGER (siehe beiliegende Liste) **VOR** Einsendung des Gerätes zu den üblichen Geschäftszeiten anruft und über den aufgetretenen Mangel unterrichtet. Der Käufer oder sein autorisierter Fachhändler erhält dabei eine Reparaturnummer.
2. Das Gerät muss sodann zusammen mit der Reparaturnummer im Originalkarton eingesandt werden. Die Firma BEHRINGER wird Ihnen mitteilen, wohin das Gerät einzusenden ist.
3. Unfreie Sendungen werden nicht akzeptiert.

§ 5 GARANTIEBESTIMMUNGEN

1. Garantieleistungen werden nur erbracht, wenn zusammen mit dem Gerät die Kopie der Originalrechnung bzw. der Kassenbeleg, den der Händler ausgestellt hat, vorgelegt wird. Liegt ein Garantiefall vor, wird das Produkt grundsätzlich repariert oder ersetzt.
2. Falls das Produkt verändert oder angepasst werden muss, um den geltenden nationalen oder örtlichen technischen oder sicherheitstechnischen Anforderungen des Landes zu entsprechen, das nicht das Land ist, für das das Produkt ursprünglich konzipiert und hergestellt worden ist, gilt das nicht als Material- oder Herstellungsfehler. Die Garantie umfasst im übrigen nicht die Vornahme solcher Veränderungen oder Anpassungen unabhängig davon, ob diese ordnungsgemäß durchgeführt worden sind oder nicht. Die Firma BEHRINGER übernimmt im Rahmen dieser Garantie für derartige Veränderungen auch keine Kosten.
3. Die Garantie berechtigt nicht zur kostenlosen Inspektion oder Wartung bzw. zur Reparatur des Gerätes, insbesondere wenn die Defekte auf unsachgemäße Benutzung zurückzuführen sind. Ebenfalls nicht vom Garantieanspruch erfasst sind Defekte an Verschleißteilen, die auf normalen Verschleiß zurückzuführen sind. Verschleißteile sind insbesondere Fader, Crossfader, Potentiometer, Schalter/Tasten, Röhren, Gitarrensaiten, Leuchtmittel und ähnliche Teile.



4. Auf dem Garantiewege nicht behoben werden des weiteren Schäden an dem Gerät, die verursacht worden sind durch:

- ▲ unsachgemäße Benutzung oder Fehlgebrauch des Gerätes für einen anderen als seinen normalen Zweck unter Nichtbeachtung der Bedienungs- und Wartungsanleitungen der Firma BEHRINGER;
- ▲ den Anschluss oder Gebrauch des Produktes in einer Weise, die den geltenden technischen oder sicherheitstechnischen Anforderungen in dem Land, in dem das Gerät gebraucht wird, nicht entspricht;
- ▲ Schäden, die durch höhere Gewalt oder andere von der Firma BEHRINGER nicht zu vertretende Ursachen bedingt sind.

5. Die Garantieberechtigung erlischt, wenn das Produkt durch eine nicht autorisierte Werkstatt oder durch den Kunden selbst repariert bzw. geöffnet wurde.

6. Sollte bei Überprüfung des Gerätes durch die Firma BEHRINGER festgestellt werden, dass der vorliegende Schaden nicht zur Geltendmachung von Garantieansprüchen berechtigt, sind die Kosten der Überprüfungsleistung durch die Firma BEHRINGER vom Kunden zu tragen.

7. Produkte ohne Garantieberechtigung werden nur gegen Kostenübernahme durch den Käufer repariert. Bei fehlender Garantieberechtigung wird die Firma BEHRINGER den Käufer über die fehlende Garantieberechtigung informieren. Wird auf diese Mitteilung innerhalb von 6 Wochen kein schriftlicher Reparaturauftrag gegen Übernahmen der Kosten erteilt, so wird die Firma BEHRINGER das übersandte Gerät an den Käufer zurücksenden. Die Kosten für Fracht und Verpackung werden dabei gesondert in Rechnung gestellt und per Nachnahme erhoben. Wird ein Reparaturauftrag gegen Kostenübernahme erteilt, so werden die Kosten für Fracht und Verpackung zusätzlich, ebenfalls gesondert, in Rechnung gestellt.

§ 6 ÜBERTRAGUNG DER GARANTIE

Die Garantie wird ausschließlich für den ursprünglichen Käufer (Kunde des Vertragshändlers) geleistet und ist nicht übertragbar. Außer der Firma BEHRINGER ist kein Dritter (Händler etc.) berechtigt, Garantieverprechen für die Firma BEHRINGER abzugeben.

§ 7 SCHADENERSATZANSPRÜCHE

Wegen Schlechtleistung der Garantie stehen dem Käufer keine Schadensersatzansprüche zu, insbesondere auch nicht wegen Folgeschäden. Die Haftung der Firma BEHRINGER beschränkt sich in allen Fällen auf den Warenwert des Produktes.

* Nähere Informationen erhalten EU-Kunden beim BEHRINGER Support Deutschland.

Die Fa. BEHRINGER ist stets bemüht, den höchsten Qualitätsstandard zu sichern. Erforderliche Modifikationen werden ohne vorherige Ankündigung vorgenommen. Technische Daten und Erscheinungsbild des Geräts können daher von den genannten Angaben oder Abbildungen abweichen.

Technische Änderungen und Änderungen im Erscheinungsbild vorbehalten. Alle Angaben entsprechen dem Stand bei Drucklegung. Für die Richtigkeit und Vollständigkeit der enthaltenen Beschreibungen, Abbildungen und Angaben übernimmt BEHRINGER keinerlei Gewähr. Abgebildete Farben und Spezifikationen können geringfügig vom Produkt abweichen. BEHRINGER Produkte sind nur über autorisierte Händler erhältlich. Distributoren und Händler sind keine Handlungsbevollmächtigten von BEHRINGER und haben keinerlei Befugnis, BEHRINGER in irgendeiner Weise, sei es ausdrücklich oder durch schlüssiges Handeln, rechtlich zu binden. Jede Vervielfältigung, bzw. jeder Nachdruck dieser Anleitung, auch auszugsweise, und jede Wiedergabe der Abbildungen, auch in verändertem Zustand, ist nur mit schriftlicher Zustimmung der Firma BEHRINGER International GmbH gestattet.

ALLE RECHTE VORBEHALTEN. © 2007 BEHRINGER International GmbH.

BEHRINGER International GmbH, Hanns-Martin-Schleyer-Str. 36-38,

47877 Willich-Muenchheide II, Deutschland. Tel. +49 2154 9206 0, Fax +49 2154 9206 4903