

# *Millenium*

HD-100  
batterie électronique



Musikhaus Thomann e.K.  
Treppendorf 30  
96138 Burgebrach  
Allemagne  
Téléphone : +49 (0) 9546 9223-0  
Courriel : [info@thomann.de](mailto:info@thomann.de)  
Internet : [www.thomann.de](http://www.thomann.de)

07.12.2011

---

## Table des matières

1	Remarques générales.....	4
2	Consignes de sécurité.....	5
3	Caractéristiques de puissance.....	7
4	Éléments de commande.....	8
5	Installation de la batterie électronique.....	11
6	Format MIDI-OUT.....	15
7	Les fonctions de l'appareil.....	17
8	L'enregistrement.....	24
9	La lecture.....	27
10	Données techniques.....	30
11	La liste des voix (voice).....	31
12	La liste des pattern.....	34
13	Les réglages de percussion.....	35
14	Implémentation MIDI.....	38
15	Nettoyage.....	40
16	Protection de l'environnement.....	41

# 1 Remarques générales

La présente notice d'utilisation contient des remarques importantes à propos de l'utilisation en toute sécurité de cet appareil. Lisez et respectez les consignes de sécurité et les instructions fournies. Conservez cette notice en vue d'une utilisation ultérieure. Veillez à ce que tous les utilisateurs de l'appareil puissent la consulter. En cas de vente de l'appareil, vous devez impérativement remettre la présente notice à l'acheteur.

Nos produits sont constamment perfectionnés. Toutes les informations sont donc fournies sous réserve de modifications.

### Symboles et mots-indicateurs

Cette section donne un aperçu de la signification des symboles et mots-indicateurs utilisés dans cette notice d'utilisation.

Terme générique	Signification
<b>DANGER !</b>	Cette association du symbole et du terme générique renvoie à une situation dangereuse directe se traduisant par de graves lésions voire la mort si celle-ci ne peut être évitée.
<b>ATTENTION !</b>	Cette association du symbole et du terme générique renvoie à une situation dangereuse potentielle pouvant se traduire par des lésions légères ou moindres si celle-ci ne peut être évitée.
<b>REMARQUE !</b>	Cette association du symbole et du terme générique renvoie à une situation dangereuse potentielle pouvant se traduire par des dommages matériels et sur l'environnement si celle-ci ne peut être évitée.
Symbole d'avertissement	Type de danger
	Avertissement en cas d'emplacement dangereux.

## 2 Consignes de sécurité

### Utilisation conforme

Utilisez l'appareil uniquement selon l'utilisation prévue, telle que décrite dans cette notice d'utilisation. Toute autre utilisation ou utilisation dans d'autres conditions de service est considérée comme non conforme et peut entraîner des blessures ou des dommages matériels. Aucune responsabilité ne sera assumée en cas de dommages résultant d'une utilisation non conforme.

L'appareil doit uniquement être utilisé par des personnes en pleine possession de leurs capacités physiques, sensorielles et mentales et disposant des connaissances et de l'expérience requises. Toutes les autres personnes sont uniquement autorisées à utiliser l'appareil sous la surveillance ou la direction d'une personne chargée de leur sécurité.

### Sécurité

#### **DANGER !**

##### **Dangers pour les enfants**

Assurez-vous d'une élimination correcte des enveloppes en matière plastique et des emballages. Ils ne doivent pas se trouver à proximité de bébés ou de jeunes enfants. Danger d'étouffement !

Veillez à ce que les enfants ne détachent pas de petites pièces de l'appareil (par exemple des boutons de commande ou similaires). Les enfants pourraient avaler les pièces et s'étouffer.

Ne laissez jamais des enfants seuls utiliser des appareils électriques.

#### **ATTENTION !**

##### **Risque de traumatismes auditifs**

Lorsque des haut-parleurs ou des casques sont raccordés, l'appareil peut produire un volume sonore susceptible de provoquer des traumatismes auditifs temporaires ou permanents.

N'utilisez pas l'appareil continuellement à plein volume. Diminuez le volume dès que vous percevez l'apparition d'acouphènes ou de perte auditive.

#### **REMARQUE !**

##### **Conditions d'utilisation**

L'appareil est conçu pour une utilisation en intérieur. Pour ne pas l'endommager, n'exposez jamais l'appareil à des liquides ou à l'humidité. Évitez toute exposition directe au soleil, un encrassement important ainsi que les fortes vibrations.

### **! REMARQUE!**

#### **Alimentation électrique externe**

L'appareil est alimenté en électricité à partir d'un bloc d'alimentation. Avant de raccorder le bloc d'alimentation, contrôlez si la tension indiquée sur le bloc d'alimentation correspond à la tension de votre réseau d'alimentation local et si la prise de courant est équipée d'un disjoncteur différentiel. En cas de non-observation, l'appareil pourrait être endommagé et l'utilisateur risquerait d'être blessé.

Lorsqu'un orage s'annonce ou que l'appareil ne doit pas être utilisé pendant une période prolongée, débranchez le bloc d'alimentation du réseau d'alimentation afin de réduire le risque de décharge électrique ou d'incendie.

### 3 Caractéristiques de puissance

- 100 sons de batterie et percussion produits dans une grande qualité
- Jouables avec 10 kits prééglés (preset) et 5 kits librement programmables
- 40 patterns preset préprogrammés et un pattern utilisateur libre
- Métronome intégré avec 4 sonorités click sélectionnables
- Bass Pad
- Pédale grosse caisse, pad snare (caisse claire) à deux zones, 3x pads tom, pads ride, crash, hi-hat (charleston) et contrôleur hi-hat compris
- Prise pour casque et entrée Mix-In
- Connexion USB.

## 4 Éléments de commande

### Face avant

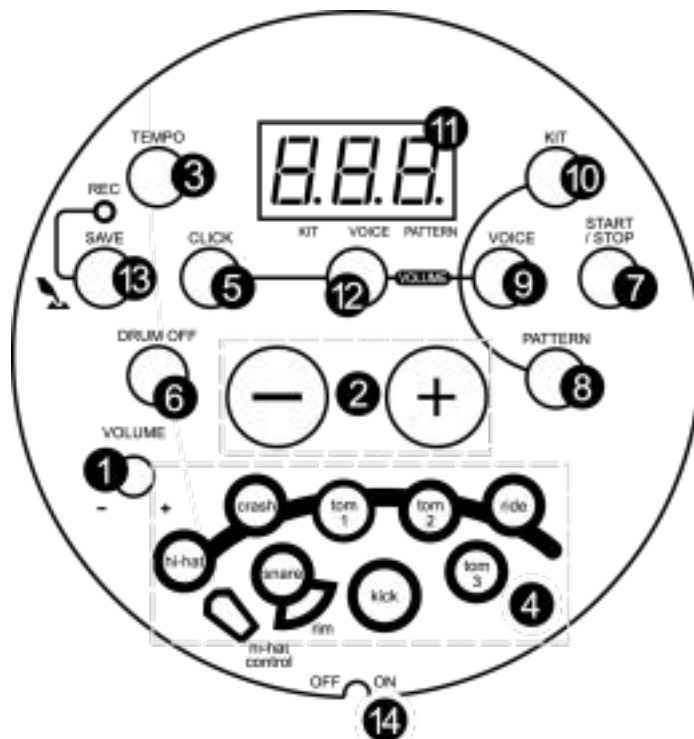

- |   |   |
|---|---|
| 1 | [VOLUME]<br>régleur du volume pour la prise de casque. Tournez le régleur dans le sens des aiguilles d'une montre pour augmenter le volume. Tournez-le dans le sens inverse pour le diminuer. |
| 2 | Touche [+/-]<br>pour augmenter ou diminuer le paramètre actuellement sélectionné.   |
| 3 | Touche [TEMPO]<br>pour régler le tempo.   |
| 4 | « Affichages pad »<br>ces affichages indiquent les pads activés pendant que vous jouez.   |
| 5 | Touche [CLICK]<br>pour mettre en marche ou en arrêt la fonction du métronome.   |
| 6 | Touche [DRUM OFF]<br>pour activer la fonction silence de la partie drums d'un morceau   |
| 7 | Touche [START/STOP]<br>pour mettre en marche ou en arrêt la lecture du morceau.   |

8	Touche <i>[PATTERN]</i> pour sélectionner le pattern et le format de sortie MIDI.
9	Touche <i>[VOICE]</i> (sélection de voix) pour sélectionner une voix.
10	Touche <i>[KIT]</i> pour sélectionner un kit de batterie.
11	Ecran LED indique les paramètres du menu sélectionné.
12	Touche <i>[VOLUME]</i> pour le réglage séparé des volumes du kit de batterie, de la voix, du métronome et du pattern.
13	Touche <i>[SAVE/REC]</i> appuyez brièvement sur cette touche pour enregistrer le kit sélectionné actuellement en tant que kit utilisateur. Maintenez la touche appuyée pour lancer le mode d'enregistrement.
14	Touche <i>[ON/OFF]</i> pour mettre en marche ou en arrêt l'instrument.

### Arrière

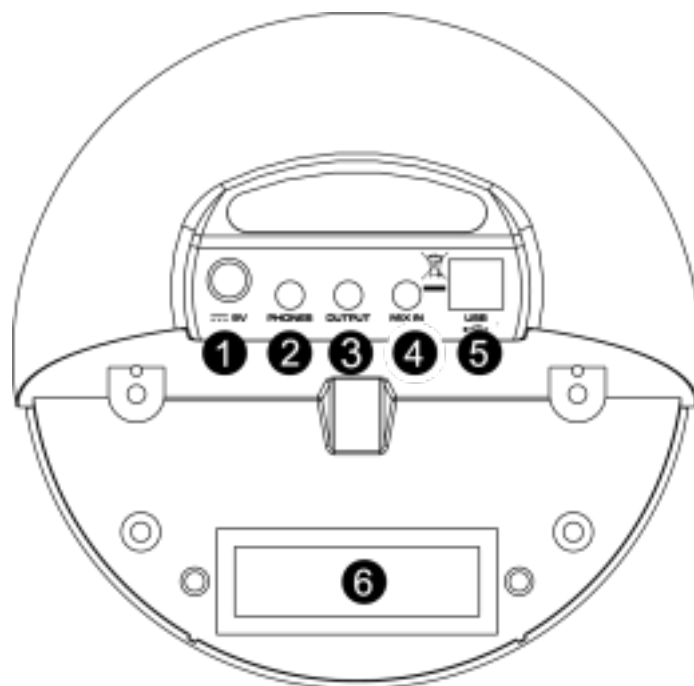

- |   |  |
|---|--|
| 1 | DC 9 V<br>Prise pour la tension d'alimentation du bloc d'alimentation.                           |
| 2 | PHONES<br>Branchez la prise casque à votre casque (non fournie).                                 |
| 3 | OUTPUT<br>Sortie stéréo pour le raccordement d'un système audio ou d'un amplificateur drums.     |
| 4 | MIX IN<br>Cette prise permet de raccorder les sources audio externes comme un lecteur MP3 ou CD. |
| 5 | USB<br>Cette prise permet de connecter l'instrument à un ordinateur (MIDI IN/OUT via USB).       |
| 6 | Prises des pads<br>Reliez les différents pads à ces prises.                                      |

## 5 Installation de la batterie électronique

Sortez l'appareil de son emballage et vérifiez soigneusement l'absence de tout dommage avant de l'utiliser.

Etablissez les connexions tant que l'appareil n'est pas branché. Pour tous les connexions, utilisez des câbles de qualité qui doivent être les plus courts possibles.

### Raccorder les pads et les pédales

Connectez chacune des entrées trigger à l'arrière du module drums au pad respectif en utilisant le câble fourni. L'entrée snare est une entrée stéréo, compatible ainsi avec le double enclenchement. La pédale hi-hat (charleston) dispose aussi d'une entrée stéréo.

#### Remarques

- Le son lorsque vous battez le hi-hat est commandé par la pédale hi-hat. De même que sur une batterie acoustique, le hi-hat fournit un « son ouvert » lorsque la pédale n'est pas appuyée. Lorsque celle-ci est appuyée, le hi-hat sonne « fermé ».
- La moitié du pad tournée vers le batteur constitue la surface efficace des pads de cymbale (ride, crash et hi-hat). Les pads de cymbales se différencient des autres pads en ce sens.

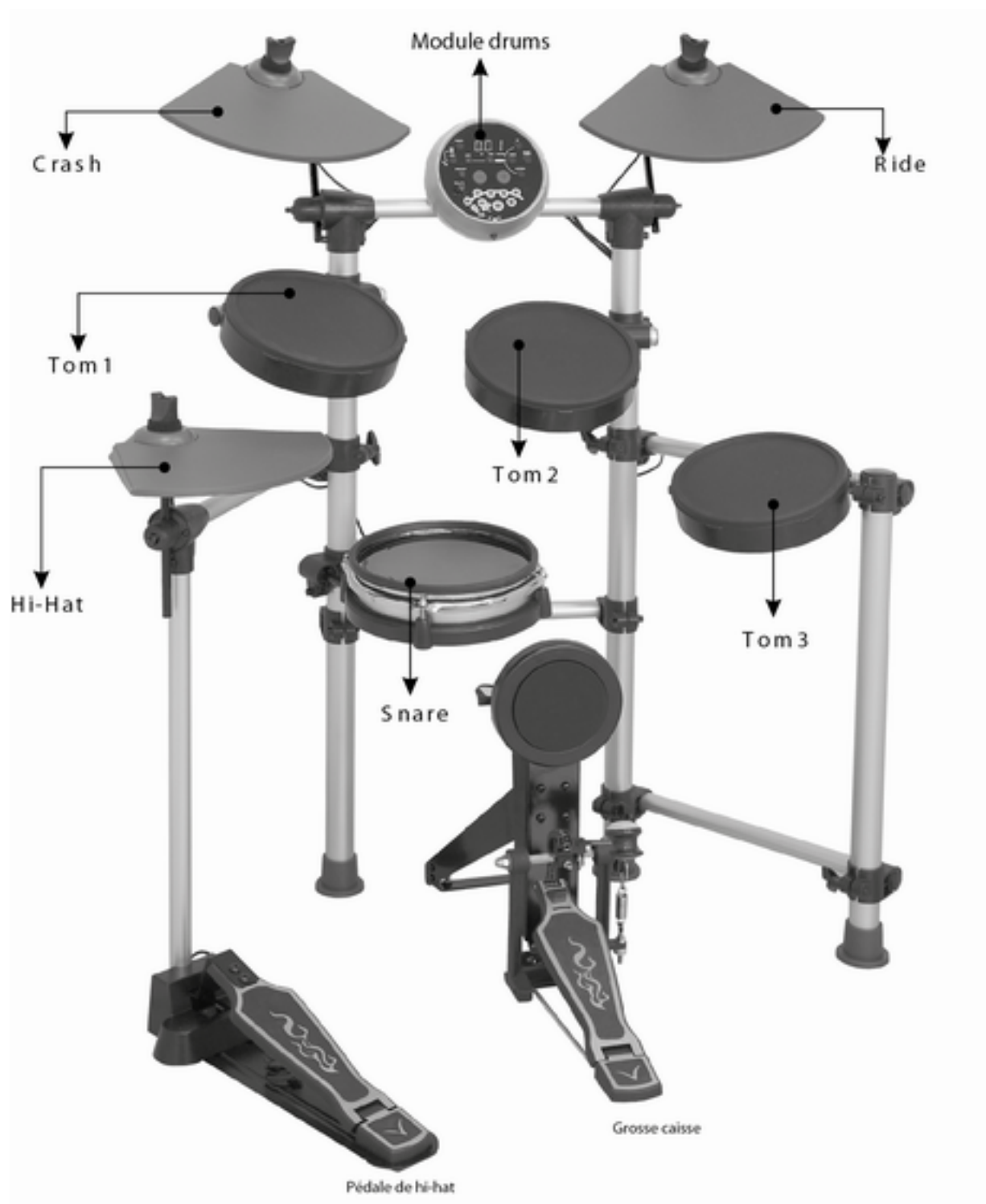

## Raccordement du bloc d'alimentation

Vérifiez d'abord que l'instrument est en arrêt, branchez le bloc d'alimentation dans la prise et connectez le câble adaptateur à la prise DC IN à l'arrière de l'instrument.

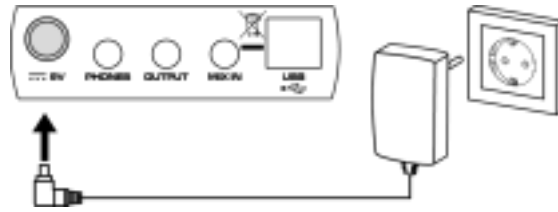

Diminuez totalement le volume pour protéger le module drums ainsi que l'amplificateur et les enceintes **avant** de mettre l'instrument sous tension.

## Raccordement des appareils audio

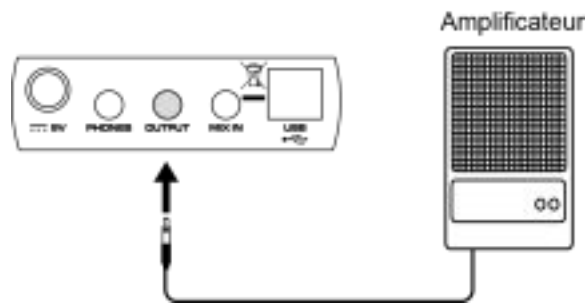

Si vous voulez que les voix drum soient lues par un amplificateur, raccordez son entrée à la prise femelle OUTPUT à l'arrière du module drums.

## Raccordement d'un lecteur de CD ou d'un appareil similaire

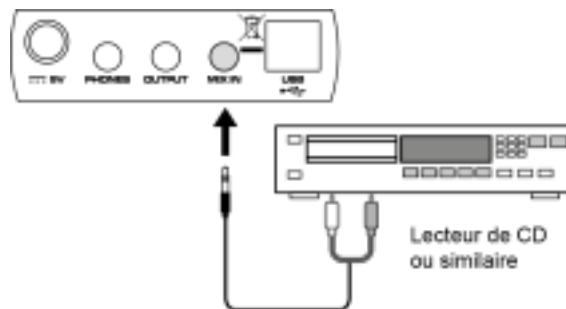

Vous pouvez raccorder la sortie d'un lecteur de CD ou d'un appareil similaire à l'entrée MIX IN et mixer les signaux AUX avec votre son drum. Ceci est utile lorsque vous voulez jouer vos morceaux favoris.

### Raccordement d'un casque

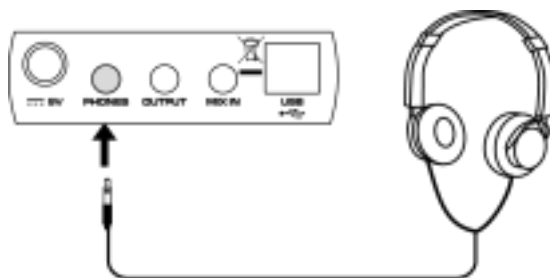

En option, vous pouvez raccorder un casque stéréo (non fourni) à la prise PHONES à l'arrière du module drums. Faire de la musique au casque pendant une période prolongée à fort volume risque de provoquer des traumatismes auditifs. Nous vous conseillons de ne pas régler le volume sonore trop haut pour votre propre protection.

### Raccordement d'un appareil MIDI/USB

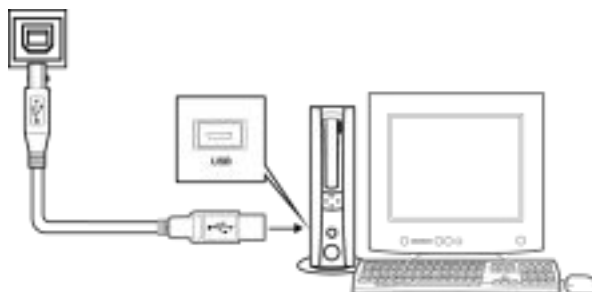

- Vous pouvez raccorder un ordinateur ou un autre appareil host USB compatible avec USB audio.
- Si vous utilisez des appareils avec le câble USB, vous pouvez sélectionner USB Audio périphérique dans le menu de l'appareil du logiciel afin de transmettre les données MIDI. La prise USB du module drums est compatible avec les systèmes d'exploitation actuels. Aucun pilote n'est nécessaire.
- Votre drum set sortira toutes les informations MIDI générées lorsque vous jouez par la sortie USB. Le Click et les codes MIDI des morceaux en sont exclus. La prise USB émet et reçoit exclusivement des messages MIDI.



*Le canal 11 est pré-réglé comme canal de percussion.*

## 6 Format MIDI-OUT

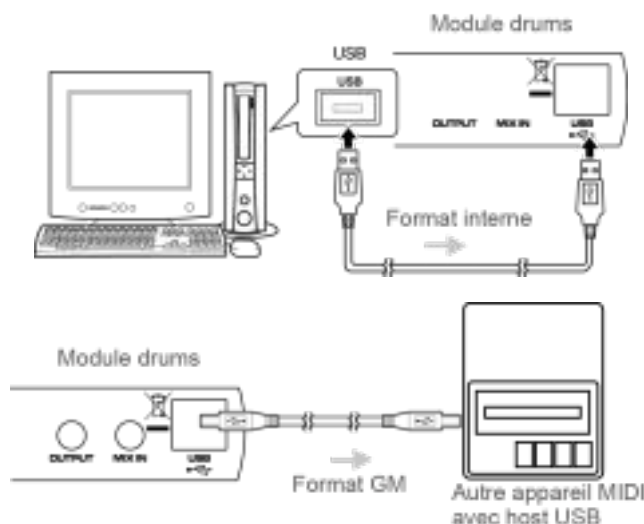

Vous pouvez choisir parmi deux formats auxquels l'instrument sort les données MIDI : le format **interne** (préréglé) et le format **GM** (General MIDI).

- Le format interne est utilisé lorsqu'un module drums fonctionne comme source de son (l'instrument doit alors être raccordé à un ordinateur ou à un autre appareil avec USB Host via USB et envoyer des données MIDI à un autre module drums) 2 modules drums ne peuvent pas être reliés via USB).
- Le format GM est utilisé lorsqu'une autre source de son est mise en jeu, par exemple un ordinateur (le module drums est donc raccordé à un autre appareil compatible avec le format GM). Si vous voulez enregistrer votre morceau sur le drum set avec l'ordinateur via le format interne, seul ce module drums pourra ensuite décoder correctement les données enregistrées (le fichier MIDI enregistré) et les jouer. Il vous faudra donc enregistrer votre morceau en format GM si vous désirez faire jouer l'enregistrement de votre morceau par d'autres appareils qui sont compatibles avec le format GM.

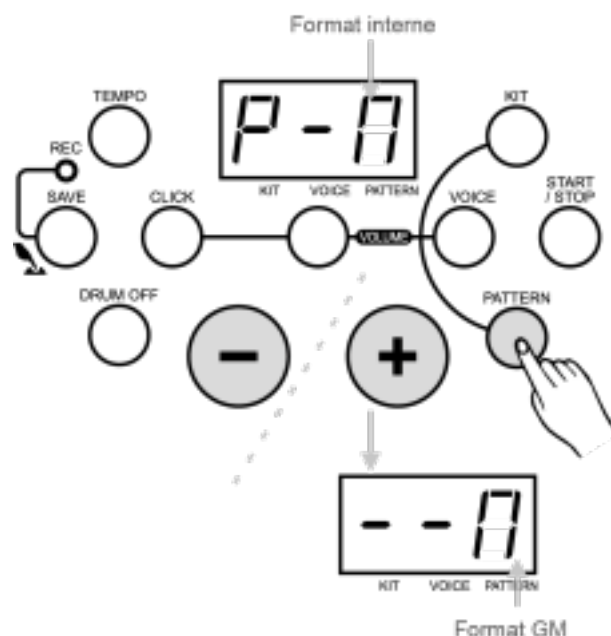

## Format MIDI-OUT

---

- Appuyez sur la touche [PATTERN] dans le mode de sélection de pattern pour parvenir à la sélection du format de sortie MIDI.
  - ⇒ L'écran LED affiche le format de sortie MIDI actuellement activé « P-N » (format interne, pré-réglé) ou « --N » (format GM).
- Appuyez sur les touches [+/-] pour passer de l'une à l'autre des options.

Les instructions de changement de programme (Program Change) ainsi que les informations de notes (Note ON/OFF) sont transmises lorsque le format interne (P-N) est choisi.

Seulement les informations de note sont transmises lorsque le format GM est sélectionné (--N).



*Le réglage mentionné ci-dessus ne se rapporte qu'au canal de percussion primaire (canal MIDI 10).*

## 7 Les fonctions de l'appareil

### Activer la fonction



Lorsque toutes les connexions sont établies, tournez en premier lieu le régleur de volume (VOLUME) vers la butée gauche (= niveau le plus faible) avant de mettre l'appareil en marche.

Mettez l'interrupteur de marche/arrêt en position ON pour mettre l'instrument en marche. L'écran affiche ensuite le « numéro du kit » et l'affichage « KIT » est allumé.

### Réglage du volume général



Frappez l'un des pads et tournez en même temps lentement le régleur VOLUME jusqu'à ce qu'un volume de son agréable soit obtenu.

### Sélection d'un kit drums

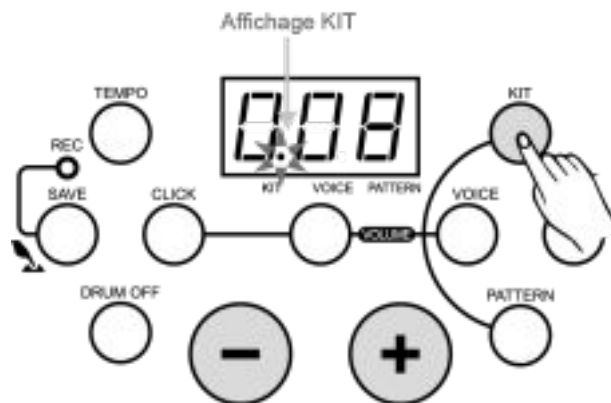

L'instrument dispose de 10 kits de batterie préprogrammés (001-010) et d'espace mémoire pour 5 kits utilisateur (011-015).

1. Appuyez sur la touche [KIT] pour lancer le mode de sélection du kit de batterie (drum kit).  
⇒ L'écran LED affiche le « numéro du kit » actuel et l'affichage « KIT » est allumé.
2. Appuyez sur les touches [+/-] pour activer l'un des kits de batterie (001-015).

### Réglage du volume du kit de batterie

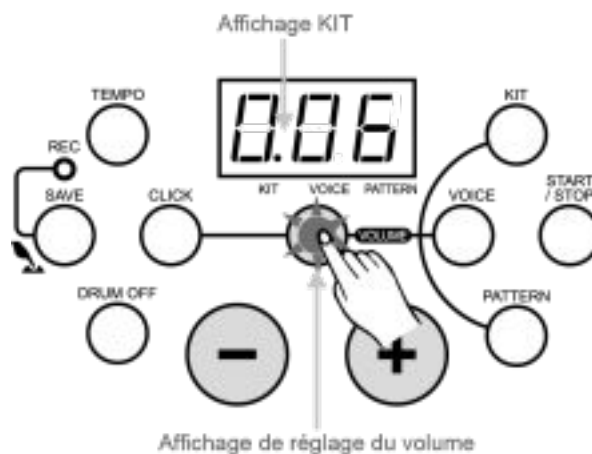

1. Dans le mode de sélection du kit de batterie, appuyez sur la touche [VOLUME] pour activer le mode de réglage du volume.  
⇒ L'affichage du réglage de volume est allumé et l'écran LED indique la valeur actuelle du volume.
2. Réglez la valeur souhaitée entre 0 et 16 avec les touches [+/-].
3. Appuyez maintenant sur la touche [KIT] pour revenir au mode de sélection du kit de batterie.  
⇒ L'affichage de réglage du volume s'éteint.



*Veillez noter que le volume du kit est affiché pendant le mode Prêt à enregistrer, mais qu'il ne peut plus être modifié.*

### Sélection d'une voix de pad

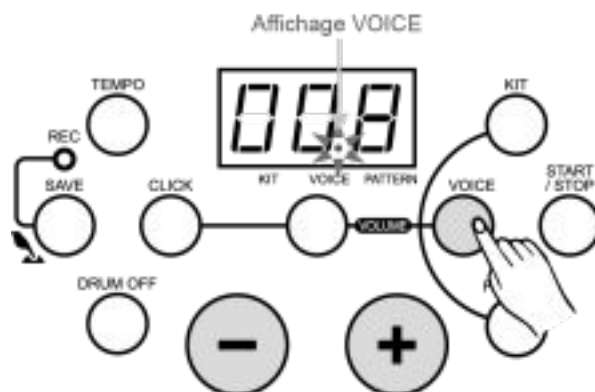

Le module drums vous propose en tout 108 voix de drum intégrées.

1. Appuyez sur la touche [VOICE] pour activer le mode de sélection de la voix de pad.  
 ⇒ L'écran LED affiche le numéro de la voix du pad actuelle et l'affichage « VOICE » est allumé.
2. En mode de sélection de la voix de pad, appuyez sur les touches [+/-] pour choisir la voix pour le pad actuel (1-108).

### Réglage du volume du pad

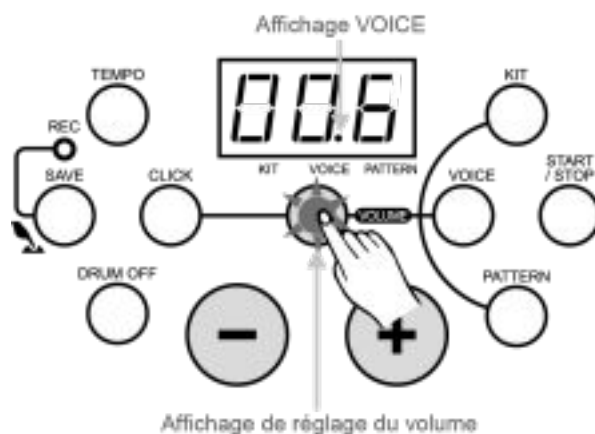

En mode de sélection de la voix de pad, appuyez sur la touche [VOLUME] pour activer le mode de réglage du volume du pad. L'affichage « VOLUME » est alors allumé et l'écran LED affiche la valeur du volume du pad actuellement réglé.

1. Appuyez sur les touches [+/-] pour régler la valeur souhaitée entre 0 et 16.
2. Appuyez sur la touche [VOICE] à nouveau pour revenir au mode de sélection de la voix de pad.

## Enregistrement d'un kit

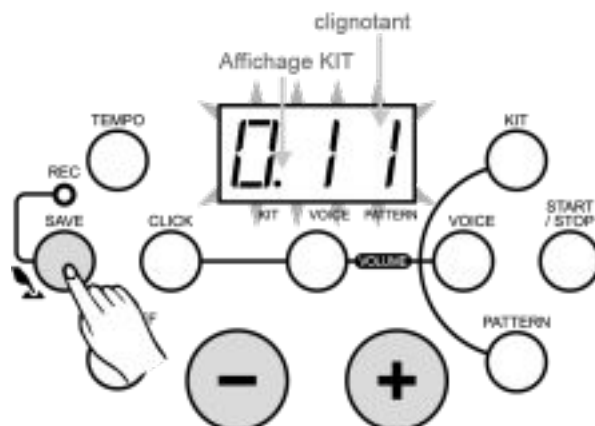

1. Appuyez sur la touche [SAVE] pour activer le mode d'enregistrement d'un kit.  
⇒ L'écran affiche ensuite un numéro pour le kit utilisateur. L'affichage « KIT » s'allume et le numéro du kit utilisateur clignote.
2. Appuyez sur les touches [+/-] pour choisir le numéro du kit utilisateur (11-15) sous lequel le kit doit être enregistré.  
⇒ Pendant ce temps, l'affichage « KIT » clignote.
3. Appuyez sur la touche [SAVE] à nouveau. Tous les réglages actuels de la voix de pad et le volume sont enregistrés sous le « numéro du kit » utilisé.



Cette fonction n'est pas disponible en mode d'enregistrement.

## Sélection d'un pattern

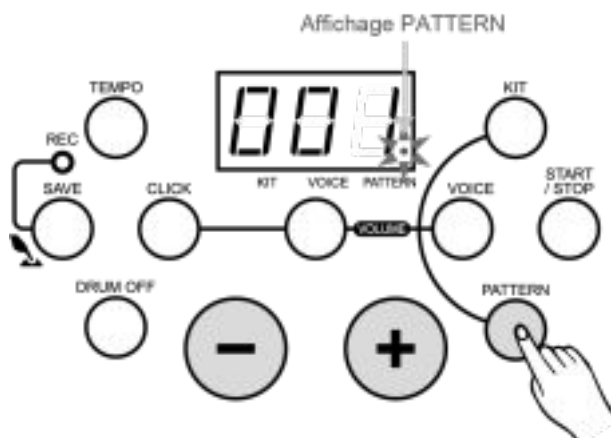

L'instrument vous propose 41 pattern intégrés (40 pattern préprogrammés et un pattern d'utilisateur).

1. ➤ Appuyez sur la touche [PATTERN] pour activer le mode de sélection du pattern.
  - ⇒ L'écran LED affiche le numéro du pattern actuel et l'affichage PATTERN est allumé.
2. ➤ Appuyez sur la touche [+/-] pour choisir le numéro du pattern souhaité (1-41).

### Ecoute d'un pattern

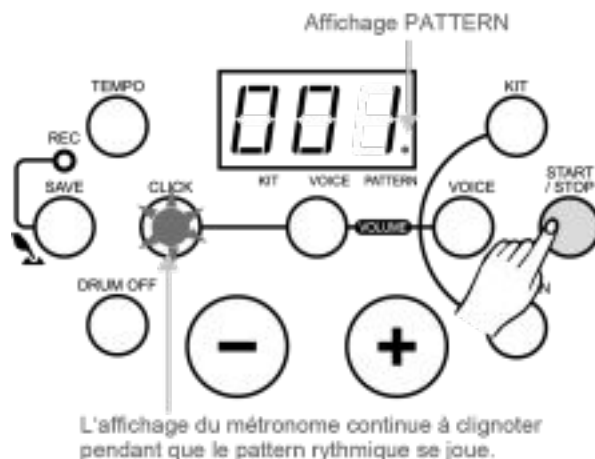

1. ➤ Appuyez sur la touche [START/STOP] pour jouer un pattern.
  - ⇒ Pendant ce temps, l'affichage « PATTERN » clignote et indique le beat du pattern qui se joue. De plus, les affichages PADS sont allumés et permettent ainsi de s'exercer et d'apprendre facilement avec le son de déclenchement. Si, pendant la lecture du morceau actuel, un autre pattern est sélectionné, la lecture de ce dernier commencera à la prochaine mesure.
2. ➤ Appuyez sur la touche [START/STOP] pendant la lecture du pattern pour arrêter la lecture.



Les fonctions Pattern et MIDI IN utilisent les mêmes 16 canaux MIDI. Si vous utilisez la fonction MIDI IN pendant la lecture du morceau, l'instrument peut connaître des dérangements. Dans ce cas, réinitialisez l'instrument en mettant le module drums en arrêt puis en marche.

### Réglage du volume des pattern

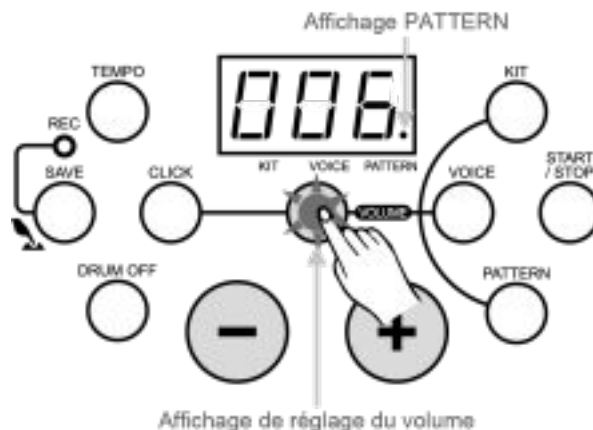

- Appuyez la touche [VOLUME] en mode de sélection des patterns pour régler le volume du pattern.
  - ⇒ L'écran LED indique la valeur du volume pour l'accompagnement du pattern actuel. Veuillez noter que le volume de la partie de percussion ne peut pas être modifié, mais qu'elle peut seulement être activée ou désactivée avec la touche [DRUM OFF]. L'affichage du volume s'allume.
- Appuyez sur les touches [+/-] pour régler la valeur souhaitée pour le volume du pattern entre 0 et 16.
- Appuyez sur la touche [PATTERN] à nouveau pour revenir au mode de sélection du pattern.
  - ⇒ Veuillez noter que le volume du pattern est affiché pendant le mode Prêt à enregistrer, mais qu'il ne peut pas être modifié.



Le volume du pattern ne commande que le volume de l'accompagnement automatique du pattern.

### La commande hi-hat (charleston)



- Hi-hat ouvert : frappez le hi-hat sans agir sur la pédale.
- Hi-hat fermé : frappez le hi-hat en appuyant sur la pédale.
- Fermer le hi-hat : appuyez entièrement sur la pédale.
- Splash : frappez le hi-hat en appuyant entièrement sur la pédale et ouvrez-le immédiatement après.

### Restauration des réglages d'usine

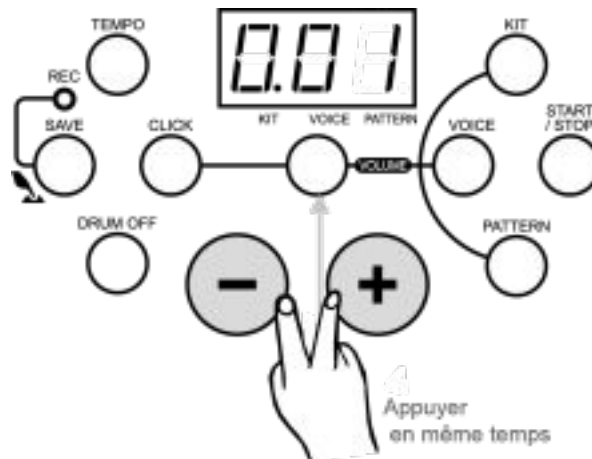

Si vous maintenez les touches [+] et [-] appuyées simultanément pendant la mise en marche de l'instrument, les réglages d'usine seront restaurés.

Les données suivantes sont alors écrasées par les réglages d'usine :

- tous les kits utilisateur (avec les réglages de voix et de volume)
- tous les enregistrements.

## 8 L'enregistrement

### Lancement du mode Prêt à enregistrer

1. ➔ Maintenez la touche [SAVE] appuyée pendant environ 2 secondes pour rendre l'instrument disponible pour l'enregistrement d'un pattern utilisateur.

En mode Prêt à enregistrer, les paramètres suivants sont réglés :

- le « numéro du pattern » pour l'accompagnement automatique
- le « tempo »
- le « numéro du kit »
- l'état « Drum off »
- « métronome » activé/désactivé

⇒ L'écran LED affiche le « numéro du kit » actuel et l'affichage « REC » est allumé.

2. ➔ Appuyez sur la touche [PATTERN] dans le mode prêt à enregistrer pour afficher le pattern (---/001~040) pour l'accompagnement automatique pour l'enregistrement.

3. ➔ Sélectionnez-le avec les touches [+/-].

4. ➔ Sélectionnez « --- » si vous voulez enregistrer une partie de drums en solo.

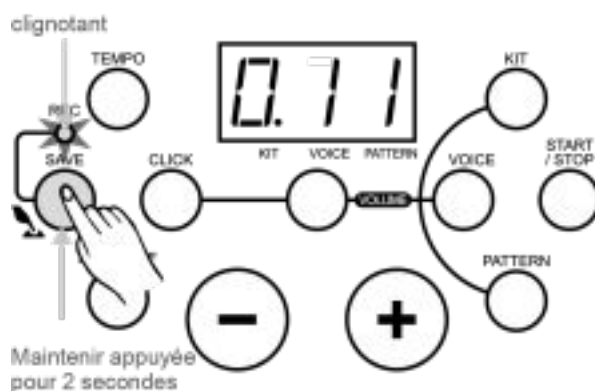

La fonction de sélection de la voix n'est pas disponible pendant le mode prêt à l'enregistrement.

### Début de l'enregistrement

- Il est impossible de régler de paramètres pendant l'enregistrement. Les seules touches [START/STOP] et [CLICK] sont disponibles.
- Pendant l'enregistrement, les données présentes auparavant sont écrasées par le nouvel enregistrement du pattern utilisateur.
- Le son du métronome n'est pas enregistré.

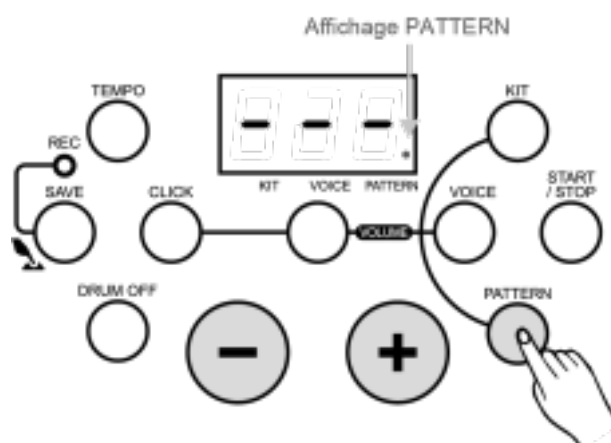

➔ Appuyez sur la touche [START/STOP] ou frappez sur les pads pour lancer l'enregistrement.

⇒ L'affichage « REC » s'allume et l'écran LED indique les mesures enregistrées. Au cours d'une première phase, le compteur décompte les mesures préliminaires. L'écran affiche alors : « -4, -3, -2, -1 ».

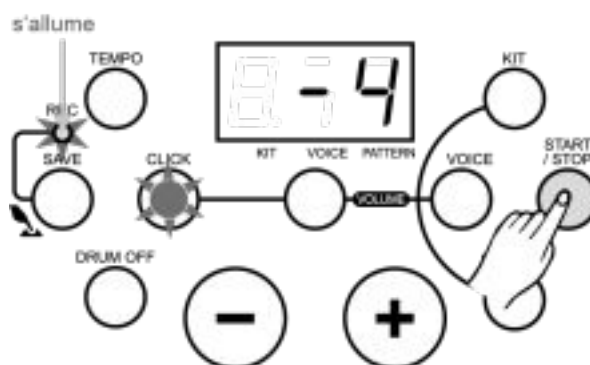

### Arrêt de l'enregistrement

Lorsque la mémoire d'enregistrement est pleine, l'enregistrement s'arrête automatiquement et l'affichage « REC » s'éteint.

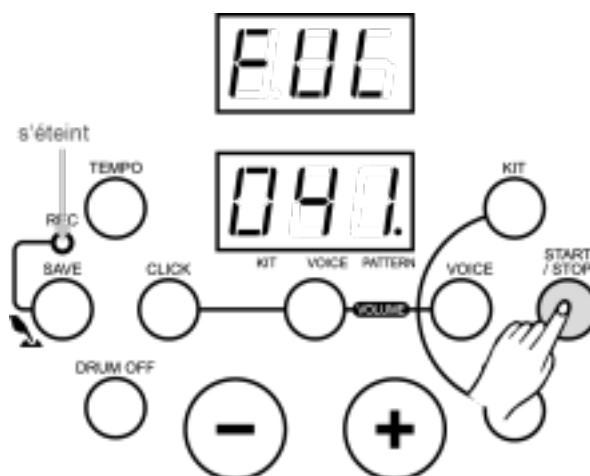

## L'enregistrement

L'écran LED affiche « *FUL* ». Dans ce cas, appuyez sur la touche [*START/STOP*] pour revenir à l'affichage « *041.* ».

La capacité d'enregistrement de l'instrument est d'environ 5 000 notes.

➔ Appuyez sur la touche [*START/STOP*] pendant un enregistrement si vous voulez arrêter celui-ci.

⇒ L'affichage « *REC* » s'éteint.

L'instrument revient ensuite à l'affichage « *041.* ».

### L'enregistrement immédiat

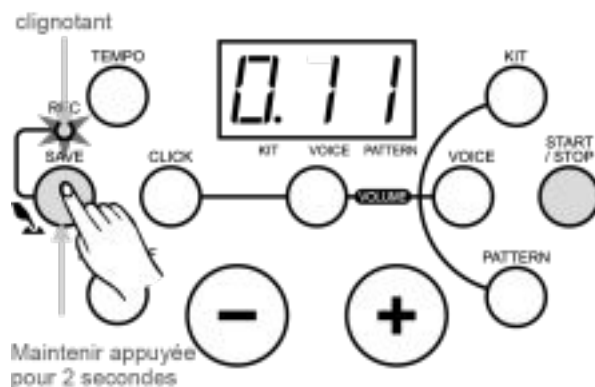

Vous pouvez lancer l'enregistrement immédiat après avoir sélectionné le kit de batterie souhaité et réglé tous les paramètres (tempo, métronome, etc. compris).

- ➔ Maintenez la touche [*SAVE*] appuyée pendant 2 secondes pour rendre l'instrument disponible pour l'enregistrement d'un pattern utilisateur.
- ➔ Commencez à frapper ou appuyez sur la touche [*START/STOP*] pour commencer l'enregistrement.

## 9 La lecture

### Lecture d'un pattern utilisateur

1. ➤ Choisissez le numéro de pattern « 41 ».
2. ➤ Appuyez sur la touche [START/STOP] pour jouer le pattern utilisateur.
  - ⇒ Si aucune donnée enregistrée n'est disponible, l'écran LED affiche « N-P ».
  - L'écran LED n'affiche pas de mesure.

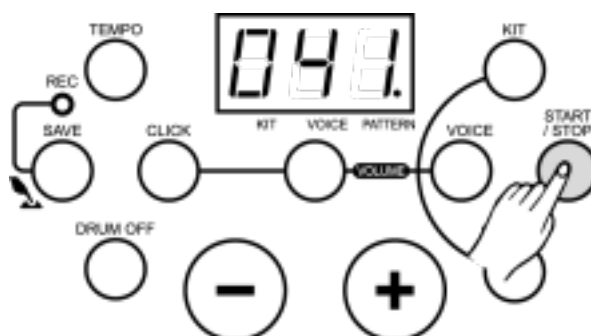

Veillez aussi noter :

- l'instrument ne joue pas le pattern en boucle
- Lorsque vous appuyez sur la touche [DRUM OFF], l'accompagnement automatique seul est rendu silencieux, et non la partie enregistrée.
- Le volume du pattern et du kit commandent l'accompagnement automatique et la partie enregistrée.



*Si vous sélectionnez un autre kit de batterie pendant la lecture du pattern utilisateur, les données de kit enregistrées seront également modifiées selon le kit de batterie nouvellement sélectionné.*

### La touche DRUM OFF

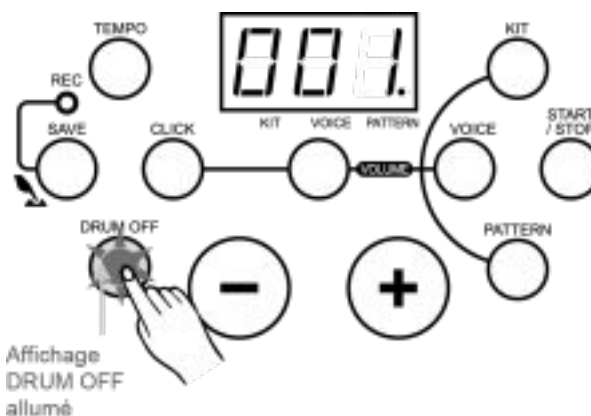

Vous pouvez appuyer la touche [DRUM OFF] pour rendre la partie drums silencieuse ou la rendre à nouveau audible.

Si la fonction DRUM OFF est activée, le son drum du pattern en lecture est rendu silencieux et l'affichage « DRUM OFF » est allumé. Cette fonction est très pratique pour s'exercer.

### Réglage du tempo du pattern

Si vous désirez régler le tempo du pattern :

1. ➤ Appuyez sur la touche [TEMPO].  
⇒ L'écran LED affiche la valeur du tempo par intermittence.
2. ➤ Appuyez sur les touches [+/-] pour régler le tempo du métronome et régler la lecture du pattern (30-280).

Si vous voulez restaurer la valeur pré-réglée du pattern actuel, appuyez sur les touches [+] et [-] simultanément.

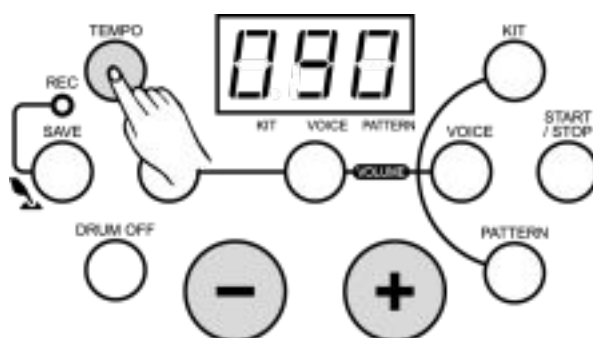

### La fonction métronome

Si vous voulez utiliser la fonction du métronome :

1. ➤ Appuyez sur la touche [CLICK] pour activer la fonction du métronome.  
⇒ L'écran LED affiche le type de mesure actuel et l'affichage « CLICK » est allumé.  
Les 9 types de mesure suivants sont disponibles : (1/4, 2/4, 3/4, 4/4, 5/4, 6/4, 7/4, 3/8, 6/8).
2. ➤ Appuyez sur les touches [+/-] pour modifier le type de la mesure.
3. ➤ Appuyez sur la touche [CLICK] à nouveau pour désactiver la fonction du métronome.

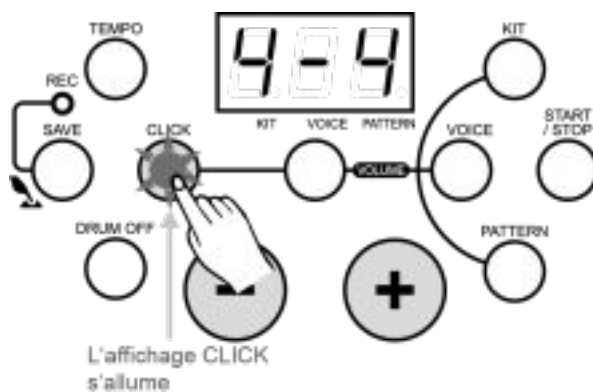

Lors de la lecture du pattern, l'affichage « *CLICK* » clignote automatiquement selon le beat du pattern, mais la sortie du son du métronome n'est pas automatiquement activée.

### Sélection d'un son click

Si vous voulez sélectionner un son click :

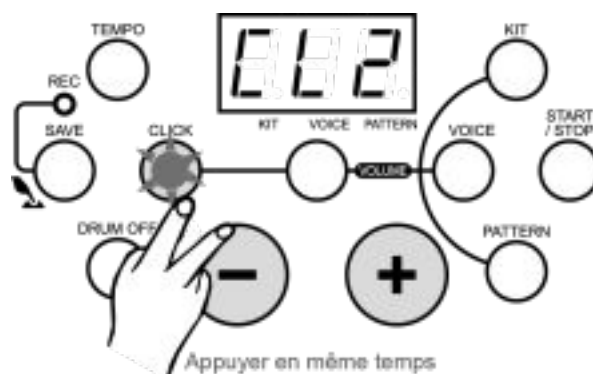

1. ➤ Maintenez la touche [CLICK] appuyée.
2. ➤ Appuyez en même temps sur les touches [+/-] pour régler le son du métronome, donc le "click".
  - ⇒ L'écran LED affiche le son du click réglé actuellement par intermittence.

Il existe 4 sons click : métronome, bip, sonaille et voix. Le son pré réglé à l'activation de la fonction Click est « *métronome* ».

### Réglage du volume du click

Si vous voulez modifier le son click :

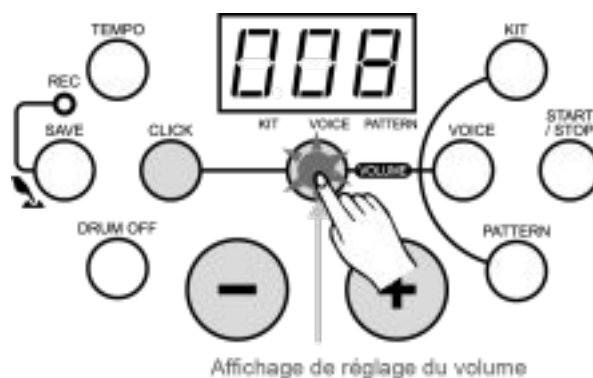

1. ➤ Appuyez la touche [VOLUME] en mode de sélection du type de mesure pour le métronome pour régler le volume du click.
  - ⇒ L'affichage du réglage de volume est allumé et l'écran LED indique la valeur actuelle du volume du click.
2. ➤ Appuyez sur les touches [+/-] pour régler la valeur souhaitée entre 0 et 16.
3. ➤ Appuyez sur la touche [CLICK] pour revenir au réglage du type de mesure depuis le réglage du volume du click.

## 10 Données techniques

<b>Pads de drums :</b>	3 pads tom
	2 pads cymbales
	1 pad snare ou caisse claire (dual trigger)
	1 hi-hat ou charleston
	1 pédale hi-hat ou charleston
	1 pad de bass drum ou grosse caisse
<b>Nombre de voix :</b>	108
<b>Kits de batterie (drums) :</b>	10 kits preset
	5 kits utilisateurs
<b>Patterns :</b>	40 morceaux preset et pattern utilisateur
<b>Ecran :</b>	affichage LED à trois caractères
<b>Connexions :</b>	PHONES
	USB
	OUTPUT
	MIX IN
	DC POWER
	Hi-hat control
	Hi-hat
	Crash
	Ride
	Snare
	Tom 1
	Tom 2
	Tom 3
	Kick
<b>Alimentation électrique :</b>	via bloc d'alimentation (9 V =)

## 11 La liste des voix (voice)

N°	Nom	N°	Nom
<b>KICK</b>		028	Classic Tom 2
001	Standard Kick 1	029	Classic Tom 3
002	Standard Kick 2	030	Classic Tom 4
003	Classic Kick 1	031	Classic Tom 5
004	Classic Kick 2	032	Classic Tom 6
005	Rock Kick	033	Rock Tom 1
006	Camco Kick 1	034	Rock Tom 2
007	Camco Kick 2	035	Rock Tom 3
008	Acoustic Kick 1	036	Rock Tom 4
009	Acoustic Kick 2	037	Rock Tom 5
010	Acoustic Kick 3	038	Rock Tom 6
011	Acoustic Kick 4	039	Brush Tom 1
012	TR606 Kick	040	Brush Tom 2
<b>SNARE</b>		041	Brush Tom 3
013	Standard Snare	042	Brush Tom 4
014	Standard Snare Rim	043	Brush Tom 5
015	Funk Snare	044	Brush Tom 6
016	Funk Snare Rim	045	Camco Tom 1
017	Funk Stick	046	Camco Tom 2
018	Classic Snare	047	Camco Tom 3
019	Classic Snare Rim	048	Camco Tom 4
020	Rock Snare	049	Camco Tom 5
021	Rock Snare Rim	050	Camco Tom 6
022	Brush Snare	051	TR606 Tom 1
023	Brush Snare Rim	052	TR606 Tom 2
024	Camco Snare	052	TR606 Tom 2
025	Camco Snare Rim	053	TR606 Tom 3
026	TR606 Snare	054	TR606 Tom 4
<b>TOM</b>		055	TR606 Tom 5
027	Classic Tom 1	056	TR606 Tom 6

## La liste des voix (voice)

N°	Nom	N°	Nom
<b>RIDE</b>			
057	Classic Ride	080	Conga 3
058	Rock Ride	081	Timbale High
059	Brush Ride	082	Timbale Low
060	TR606 Ride	083	Agogo High
		084	Agogo Low
<b>CRASH</b>			
061	Classic Crash	085	Cowbell 1
062	Rock Crash 1	086	Cowbell 2
063	Rock Crash 2	087	Cowbell 3
064	Brush Crash	088	Cowbell 4
065	China Crash	089	Cowbell 5
066	TR606 Crash	090	Cowbell 6
		091	Cowbell 7
		092	Cowbell 8
<b>HIHAT</b>			
067	Classic Open Hi Hat	093	Cowbell 9
068	Rock Open Hi Hat	094	Cowbell 10
069	TR606 Open Hi Hat	095	Hi Hat 001
		096	Hi Hat 002
		097	Hi Hat 003
<b>Set de percussion</b>			
070	Tabla 001	098	Hi Hat 004
071	Tabla 002	099	Hi Hat 005
072	Tabla 003	100	Hi Hat 006
073	Tabla 004	101	Hi Hat 007
074	Tabla 005	102	Hi Hat 008
075	Tabla 006	103	Hi Hat 009
076	Bongo High	104	Dj001
077	Bongo Low	105	Dj002
078	Conga 1	106	Dj003
079	Conga 2	107	Dj004
		108	Dj005

**Kits preset et kits utilisateur préprogrammés :**

N°	Nom	N°	Nom
001	Standard	009	TR606
002	Rock	010	DJ
003	Pop	011	User kit1 (Standard)
004	Funk	012	User kit2 (Rock)
005	Brush	013	User kit3 (Pop)
006	Jazz	014	User kit4 (Funk)
007	Table	015	User kit5 (Brush)
008	Latin		



*Les numéros 001 à 010 sont réservés aux kits preset et les numéros 011 à 015 aux kits utilisateur.*

## 12 La liste des pattern

N°	Pattern	N°	Pattern
001	Fusion1	022	Fusion2
002	Latin Jazz1	023	Jazz1
003	Funk1	024	Guitar Bossa
004	Latin Pop1	025	Break Beat
005	60's Rock	026	World1
006	Big Band1	027	Funk3
007	Drum N'Bass	028	Latin Jazz3
008	Ballad	029	Latin Pop2
009	Swing	030	Reggae1
010	Pop1	031	World2
011	Funk2	032	Latin
012	Latin Jazz2	033	Bossa
013	Pop Funk1	034	Samba2
014	Latin Rock1	035	3/4Pop
015	Big Band2	036	Pop2
016	Pop Ballad	037	Jazz2
017	Pop Funk2	038	Reggae2
018	3/4Jazz	039	Reggae3
019	Pop Bossa	040	Latin Rock2
020	Samba1	041	Pattern utilisateur
021	6/8Ballad		

## 13 Les réglages de percussion

N° prog.	Standard (PC0)	Rock (PC1)	Pop (PC2)	Funk (PC3)	Brush (PC4)	Jazz (PC5)	606 (PC6)	DJ (PC7)
27	High Q	-	-	-	-	-	-	-
28	Slap	-	-	-	-	-	-	-
29	Scratch Push	-	-	-	-	-	-	-
30	Scratch Pull	-	-	-	-	-	-	-
31	Sticks	-	-	-	-	-	-	-
32	Square Click	-	-	-	-	-	-	-
33	Metronome Click	-	-	-	-	-	-	-
34	Metronome Bell	-	-	-	-	-	-	-
35	STD Kick 2	-	-	-	-	-	-	-
36	STD Kick 2	Rock Kick	Pop Kick	Funk Kick	Brush Kick	Jazz Kick	TR606 Kick	-
37	Side Stick	-	-	-	-	-	-	-
38	STD Snare	Rock Snare	Pop Snare Drum	Funk Snare	Brush Snare	Jazz Snare	TR606 Snare	-
39	Hand Clap	-	-	-	-	-	-	-
40	STD Snare Rim	Rock Snare Rim	Pop Snare Rim	Funk Snare Rim	Brush Snare Rim	Jazz Snare Rim	TR606 Snare Rim	-
41	STD Low Tom 2	Rock Low Tom 2	Pop Low Tom 2	Funk Low Tom 2	Brush Low Tom 2	Jazz Low Tom 2	TR606 Low Tom 2	-
42	Closed Hi-Hat	-	-	-	-	-	TR606 Closed Hi-Hat	-
43	STD Low Tom 1	Rock Low Tom 1	Pop Low Tom 1	Funk Low Tom 1	Brush Low Tom 1	Jazz Low Tom 1	TR606 Low Tom 1	-
44	Pedal Hi-Hat	-	-	-	-	-	TR606 Pedal Hi-Hat	-
45	STD Mid Tom 2	Rock Mid Tom 2	Pop Mid Tom 2	Funk Mid Tom 2	Brush Mid Tom 2	Jazz Mid Tom 2	TR606 Mid Tom 2	Dj Mix 5
46	Open Hi-Hat	-	-	-	-	-	TR606 Open Hi-Hat	-
47	STD Mid Tom 1	Rock Mid Tom 1	Pop Mid Tom 1	Funk Mid Tom 1	Brush Mid Tom 1	Jazz Mid Tom 1	TR606 Mid Tom 1	Dj Mix 4
48	STD Hi Tom 2	Rock Hi Tom 2	Pop Hi Tom 2	Funk Hi Tom 2	Brush Hi Tom 2	Jazz Hi Tom 2	TR606 Hi Tom 2	Dj Mix 3

## Les réglages de percussion

N° prog.	Standard (PC0)	Rock (PC1)	Pop (PC2)	Funk (PC3)	Brush (PC4)	Jazz (PC5)	606 (PC6)	DJ (PC7)
49	Crash Cymbal 1	-	-	-	-	-	TR606 Crash Cymbal 1	Dj Mix 2
50	STD Hi Tom 1	Rock Hi Tom 1	Pop Hi Tom 1	Funk Hi Tom 1	Brush Hi Tom 1	Jazz Hi Tom 1	TR606 Hi Tom 1	-
51	Standard Ride	Rock Ride	-	-	Brush Ride	-	-	Dj Mix 1
52	Chinese Cymbal	-	-	-	-	-	-	-
53	Ride Bell	-	-	-	-	-	-	-
54	Tambourine	-	-	-	-	-	-	-
55	Splash Cymbal	-	-	-	-	-	-	-
56	Cowbell	-	-	-	-	-	-	-
57	Crash Cymbal 2	-	-	-	-	-	-	-
58	Vibraslap	-	-	-	-	-	-	-
59	Ride Cymbal 2	-	-	-	-	-	-	-
60	Hi Bongo	-	-	-	-	-	-	-
61	Low Bongo	-	-	-	-	-	-	-
62	Mute Hi Conga	-	-	-	-	-	-	-
63	Open Hi Conga	-	-	-	-	-	-	-
64	Low Conga	-	-	-	-	-	-	-
65	High Timbale	-	-	-	-	-	-	-
66	Low Timbale	-	-	-	-	-	-	-
67	High Agogo	-	-	-	-	-	-	-
68	Low Agogo	-	-	-	-	-	-	-
69	Cabasa	-	-	-	-	-	-	-
70	Maracas	-	-	-	-	-	-	-
71	Short Whistle	-	-	-	-	-	-	-
72	Long Whistle	-	-	-	-	-	-	-
73	Short Guiro	-	-	-	-	-	-	-
74	Long Guiro	-	-	-	-	-	-	-

N° prog.	Standard (PC0)	Rock (PC1)	Pop (PC2)	Funk (PC3)	Brush (PC4)	Jazz (PC5)	606 (PC6)	DJ (PC7)
75	Claves	-	-	-	-	-	-	-
76	Hi Wood Block	-	-	-	-	-	-	-
77	Low Wood Block	-	-	-	-	-	-	-
78	Mute Cuica	-	-	-	-	-	-	-
79	Open Cuica	-	-	-	-	-	-	-
80	Mute Triangle	-	-	-	-	-	-	-
81	Open Triangle	-	-	-	-	-	-	-
82	Shaker	-	-	-	-	-	-	-
83	Jingle Bell	-	-	-	-	-	-	-
84	Belltree	-	-	-	-	-	-	-
85	Castanets	-	-	-	-	-	-	-
86	Mute Surdo	-	-	-	-	-	-	-
87	Open Surdo	-	-	-	-	-	-	-

Les champs marqués avec "-" ont les mêmes informations que dans la colonne **Standard (PC0)**.

## 14 Implémentation MIDI

Fonction		Envoi	Réception	Remarques
Basic Channel	Default	ch 10	1-16	
	Changed	No	No	
Mode	Default	No	No	
	Messages	Yes	No	
	Altered	*****	*****	
Note Number	True voice	0~127	0~127	
		*****	0~127	
Velocity Note	Note ON	Yes (99H, V: 0~127)	Yes	
	Note OFF	Yes (99H, V: 0)	Yes	
After Touch	Keys	No	No	
	Channels	No	No	
Pitch Bend		No	Yes	
Control Change	0	No	Yes	Bank Select
	1	No	Yes	Modulation
	5	No	Yes	Portamento Time
	6	No	Yes	Data Entry
	7	No	Yes	Volume
	10	No	Yes	Pan
	11	No	Yes	Expression
	64	No	Yes	Sustain Pedal
	65	No	Yes	Portamento ON/OFF
	66	No	Yes	Sostenuto Pedal
	67	No	Yes	Soft Pedal
	80	No	Yes	Reverb Program
	81	No	Yes	Chorus Program
	91	No	Yes	Reverb Level
	93	No	Yes	Chorus Level
	120	No	Yes	All Sound Off
121	No	Yes	Reset All Controllers	
123	No	Yes	All Notes Off	

Fonction		Envoi	Réception	Remarques
Program Change		Yes	Yes	
System Exclusive		No	Yes	
System Common	Song Position	No	No	
	Song Select	No	No	
	Tune	No	No	
System Clock		No	No	
Real Time Commands		No	No	
Aux Messages	Local ON/OFF*	No	No	
	ALL Notes OFF	No	Yes	
	Active Sensing	Yes	No	
	System Reset	No	No	

Table note 1

- Reverb program vv = 00H to 07H (default 04H)
  - 00H : Room1
  - 01H : Room2
  - 02H : Room3
  - 03H : Hall1
  - 04H : Hall2
  - 05H : Plate
  - 06H : Delay
  - 07H : Pan delay

Table note 2

- Chorus program vv = 00H to 07H (default 02H)
  - 00H : Chorus1
  - 01H : Chorus2
  - 02H : Chorus3
  - 03H : Chorus4
  - 04H : Feedback
  - 05H : Flanger
  - 06H : Short delay
  - 07H : FB delay

Table note 3

- Just respond 3 type of RPN 000~002.

# 15 Nettoyage

### Pièces de l'instrument

Nettoyez les pièces de l'instrument accessibles de l'extérieur régulièrement. La fréquence du nettoyage dépend de l'environnement de fonctionnement : les environnements humides, enfumés ou particulièrement sales peuvent causer des dépôts de poussières importants sur les pièces de l'instrument.

- Effectuez le nettoyage avec un chiffon sec et doux.
- Enlevez les dépôts incrustés avec un chiffon légèrement humecté.
- N'employez jamais de nettoyant, d'alcool ou de diluant.
- Ne posez pas d'objets en vinyle sur l'instrument, car le vinyle peut coller sur certaines surfaces ou entraîner une décoloration.

## 16 Protection de l'environnement

### Recyclage des emballages



Pour les emballages, des matériaux écologiques ont été retenus qui peuvent être recyclés sous conditions normales.

Assurez-vous d'une élimination correcte des enveloppes en matière plastique et des emballages.

Ne jetez pas tout simplement ces matériaux, mais faites en sorte qu'ils soient recyclés. Tenez compte des remarques et des symboles sur l'emballage.

### Recyclage de votre ancien appareil



Ce produit est conforme aux prescriptions de la directive européenne 2002/96/CE. Il ne faut pas éliminer votre ancien appareil avec les déchets domestiques.

Recyclez ce produit par l'intermédiaire d'une entreprise de recyclage agréée ou les services de recyclage communaux. Respectez la réglementation en vigueur dans votre pays. En cas de doute, contactez le service de recyclage de votre commune.





